

## Breitbandschleifmaschine

# CASADEI LIBRA 35/2 RTC 110

## Lagerausstattung



Zweibandausführung mit 1100 mm Schleifbreite für den preisbewussten Handwerksbetrieb

### Artikelnummer ▾

5222353

### Marke ▾

Holzwerk CASADEI

### Verfügbarkeit ▾

Auf Lager  
Sofort lieferbar

### Katalogverzeichnis ▾

Holzbearbeitungsmaschinen »  
Schleifmaschinen für Holz »  
Breitbandschleifmaschinen » Serie  
CASADEI LIBRA 35

### Bestellung ▾

Ab 1 Stück



### Versandinformationen ▾

| Verpackungsmaße |          | Gewichte      |          | Versand    |           | Sonstige |      |
|-----------------|----------|---------------|----------|------------|-----------|----------|------|
| Länge           | 1.700 mm | Bruttogewicht | 1.170 kg | Versandart | Spedition | DualUse  | ✘    |
| Breite          | 1.700 mm | Nettogewicht  | 1.170 kg | Inhalt     | 1 Stück   | SCIP     | n/a  |
| Höhe            | 2.100 mm |               |          |            |           | SVHC     | Nein |

### Stammdaten ▾

| Ursprungsland   | EAN           | Zolltarifnummer | Mengeneinheit |
|---|---------------|-----------------|---------------|
|  Italien | 4036351317852 | 84659300        | Stück         |



MADE IN ITALY

### Beschreibung ▾

- Die Kalibrier- und Feinschleifmaschine LIBRA 35 ist eine extrem vielseitige und unterschiedlich verwendbare Maschine
- Robuster rohverstärkter Monoblock-Stahlmaschinenkörper mit weit oben angebrachten Arbeitsaggregaten für maximale Steifigkeit
- Bedienerfreundlich durch übersichtliches Bedienfeld an der Frontseite
- Motorische Tischhöhenverstellung
- Digitalanzeige für die Arbeitshöhe
- Elektronisch gesteuerte Schleifbandoszillation mit reduziertem Druckluftbedarf
- Automatischer Sterndreieck-Anlauf für Hauptmotor
- Naturgummi-Vorschubteppich mit negativem Profil
- Auflagetisch mit zwei Rollen im Ein- und Auslauf des Vorschubteppichs
- Teppichvorschub über Getriebemotor mit zwei Geschwindigkeiten
- Flexible Stahldruckschiene vor dem ersten Aggregat
- Gummidruckrollen, vor und hinter jedem Arbeitsaggregat
- Pneumatische Bandspannung je Aggregat mit dezimaler Korrekturmöglichkeit der Körnung/ Bandstärke
- Qualität - Made in Europe

## Medieninformationen ▼

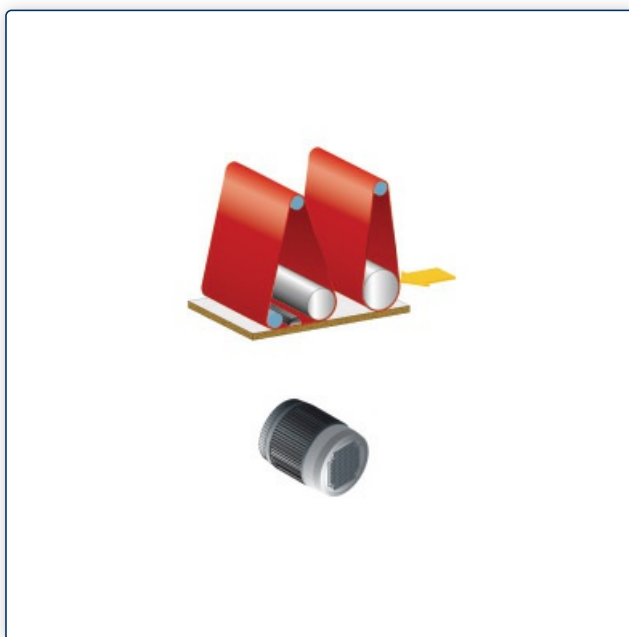

### Ausführung RTC

- 1. Aggregat mit schräggenuteter Stahlwalze Ø 120 mm und Feineinstellung zum Kalibrieren
- 2. Aggregat Kombiaggregat mit feineinstellbarer Arbeitshöhe zum Kalibrieren und Feinschleifen mit gummibeschichteter Walze Ø 120 mm (45 Sh) und hartem Schleifschuh mit Graphitbelag auf auswechselbarem Einsatz



### Steuerung FOX 500 KTR

- Synchronisiert den automatischen Einsatz des Schleifschuhes im Ein- oder Auslauf des Werkstücks mit jeder Vorschubgeschwindigkeit

### Technische Daten ▾

| Abmessungen und Gewichte        |               |                            |         |
|---------------------------------|---------------|----------------------------|---------|
| Länge (Produkt) ca.             | 1650 mm       | Breite/Tiefe (Produkt) ca. | 1820 mm |
| Höhe (Produkt) ca.              | 1960 mm       |                            |         |
| Anschluss Absaugung             |               |                            |         |
| Absaugstutzendurchmesser        | 2 x 140 mm    |                            |         |
| Elektrische Daten               |               |                            |         |
| Leistung Vorschubmotor          | 0,33/0,55 kW  | Leistung Antriebsmotor     | 15 kW   |
| Anschlussspannung               | 400 V         | Netzfrequenz               | 50 Hz   |
| Leistung Höhenverstellungsmotor | 0,25 kW       |                            |         |
| Schleifaggregat                 |               |                            |         |
| Schleifbandlänge                | 1900 mm       | Schleifbandbreite          | 1115 mm |
| Schleifbreite max.              | 1100 mm       |                            |         |
| Vorschubaggregat                |               |                            |         |
| Vorschubgeschwindigkeit         | 4,5 / 9 m/min |                            |         |
| Werkstück                       |               |                            |         |
| Werkstückhöhe min.              | 4 mm          | Werkstückhöhe max.         | 170 mm  |

### Ausstattung ▾

|                              |   |                                 |   |
|------------------------------|---|---------------------------------|---|
| 1. Aggregat                  | schräggenutete Stahlwalze Ø 120 mm, Feineinstellung zum Kalibrieren, Pneumatisches on/off der Walze | 2. Aggregat                     | Kombiaggregat mit feineinstellbarer Arbeitshöhe zum Kalibrieren und Feinschleifen: gummibeschichtete Walze Ø 120 mm (45 Sh), harter Schleifschuh mit Graphitbelag auf austauschbarem Einsatz und pneumatisches on/off der Walze |
| Gliederschleifschuh          | elastisch, Sektorenabstand 56   | Elektronische Steuerung         | FOX 500 KTR   |
| Einstellung der Arbeitsdicke | elektronisch  | Automatische Teppichzentrierung | ✓   |

Preisangaben auf diesem Datenblatt sind unverbindliche Preisempfehlungen, freibleibend, in €, zzgl. der gesetzlich gültigen USt., zzgl. Verpackungs-, Versand-, Transport-, Entlade-, Aufbau- und ggf. Einweisungskosten. Verkaufspreise der Händler können abweichen. Für Druckfehler, Irrtümer oder fehlerhafte Darstellung wird nicht gehaftet. Technische und optische Änderungen sind vorbehalten. Abbildung erfolgt teilweise mit optionalem Zubehör.