

Absaugtechnik
QUALITY FOR LIFE

AL-KO



**MOBILE UND STATIONÄRE
ABSAUGANLAGEN**

Stationäre und mobile Absauganlagen

AL-KO bietet dem holzbearbeitenden Gewerbe – z.B. dem Schreiner, Zimmerer oder Möbelhersteller – Absauganlagen mit Mehrwert. Aber auch andere Materialien außer Holzspäne lassen sich mit Absauganlagen von AL-KO restlos absaugen: beispielsweise Holzersatzstoffe, Kunststoffe, Steinmaterialien, Farbnebel, Metallspäne, Papier oder auch Schweißrauch. Absauganlagen von AL-KO gewährleisten so einen reibungslosen Produktionsablauf und stehen für Arbeitssicherheit. AL-KO Absauganlagen lassen sich am besten so beschreiben: zuverlässig in der Absaugung von Stäuben und Spänen, leise Betriebsweise und kompakte, platzsparende Bauart.

Getreu unserer Prämisse „SAVE ENERGY“ ist unsere neue Generation mobiler Absauggeräte und Absauganlagen energetisch optimiert und spart dem Anwender innerhalb der Nutzungsjahre erhebliche Energiekosten ein.



✓ Holzmaterialien:

Insbesondere während der Bearbeitung von Holzmaterialien – beispielsweise in Schreinereien, Zimmereien oder bei der Möbelherstellung – behindern Späne und Stäube den Produktionsprozess und beeinträchtigen die Mitarbeitergesundheit. Aus dieser Notwendigkeit heraus hat AL-KO vor Jahrzehnten seine Absauggeräte entwickelt und ist heute Marktführer von Absaugsystemen in der Holzbearbeitung.

✓ Farbnebel:

Die Lackierungsprozesse bringen zum Teil schädliche Nebeneffekte mit sich. Die Farbnebelentwicklungen sollten am Entstehungsort akribisch abgesaugt werden, um giftige Gase oder Sprühnebel im Arbeitsumfeld restlos zu vermeiden.

✓ Steinmaterialien:

Ob Steinmetzarbeiten oder Baustoffherstellung: Die harte Konsistenz von Steinmaterialien birgt im Bearbeitungsprozess gesundheitliche Risiken für den Anwender. Eine direkte und kontinuierliche Absaugung entfernt Steinstäube und Kleinststeinmaterialien am Entstehungsort.

✓ Kunststoff:

Millimetergenaue Arbeitsweise und hohe Qualität im Kunststoff- bzw. Plexiglasmaterialbereich können nur dann erzielt werden, wenn die Schnitt- und Frässtellen spanfrei und frei von Restmaterial sind. Eine effiziente Absaugung trägt hier maßgeblich zur Produktqualität bei.

✓ Schweißrauch:

An Schweißarbeitsplätzen bilden sich toxischer Rauch und Funkenflug. Die Absaugung an Schweißarbeitsplätzen ist daher dringend notwendig, um ein sicheres Arbeiten ohne Gesundheitsschäden zu gewährleisten.

✓ Holzersatzstoffe:

Viele Werkstoffe werden heute aus vielerlei Gründen substituiert. Doch auch wenn anstelle von Holzwerkstoffen beispielsweise Verbundwerkstoffe bearbeitet werden, ist eine leistungsstarke Absaugtechnik unabdingbar. AL-KO liefert zu jeder Anwendung das passende Absauggerät.

Und viele weitere Möglichkeiten.



AL-KO opti JET® – Abreinigung

Reine Luft

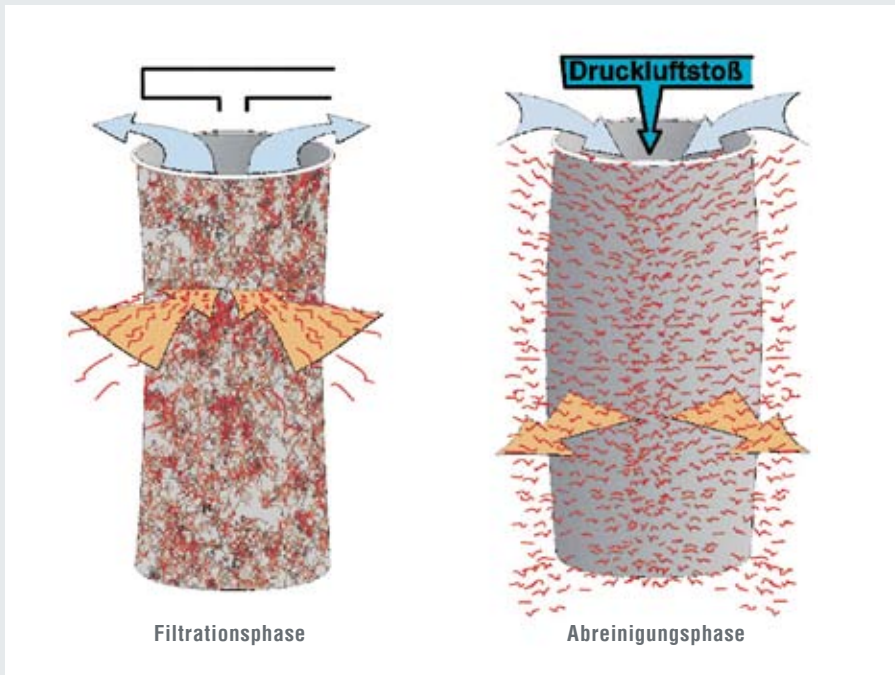

I durch niedrigen Reststaubgehalt mithilfe des bewährten AL-KO opti JET® Verfahrens

Die optimale Verbindung aus Oberflächenfiltration und Jetabreinigung ermöglicht es, einen Reststaubgehalt von unter $0,1 \text{ mg/m}^3$ auf Dauer sicher einzuhalten.

Der Vorteil der Oberflächenfiltration besteht darin, dass Späne und Stäube an der Oberfläche des Filtermaterials abgeschieden werden, sodass die Partikel gar nicht erst in das Filtermedium eindringen können. Während der Filtrationsphase legt sich das Filtermaterial an den Stützkorb an und bildet einen sternförmigen Querschnitt.

Bei der Jetabreinigung, der zweiten Komponente des AL-KO opti JET® Verfahrens, wird der Filterschlauch mithilfe eines Druckluftstoßes wieder in seine ursprüngliche Form gebracht, sodass der Filterkuchen von der Oberfläche abgesprengt wird und die Feinstäube weggeschleudert werden.

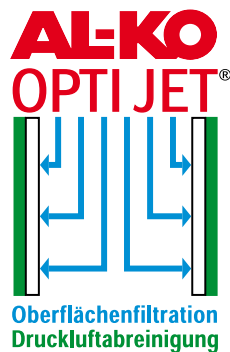

Niedrige Betriebskosten

I durch lange Filterlebensdauer

Aufgrund einer speziellen Oberflächenbehandlung ist das Filtermaterial bei stabilem Filterwiderstand äußerst belastbar und zudem bis zu dreimal waschbar.

I durch geringen Druckluftverbrauch

Bei Jetabreinigung wird der Filter für ca. 1 sek. aufgeblasen, wobei nur 1/7 des Luftverbrauches vom Kompressor geliefert wird, 6/7 sind „kostenlose“ Umgebungsluft, die der Druckluftstrahl mitreißt. Somit ist ein kleinerer Kompressor für ein optimales Abreinigungsergebnis ausreichend.

I durch Heizkosteneinsparung

Durch Luftrückführung in die Werkstätte bleibt die Wärme im Raum.

I durch geringen Montageaufwand

Die Absauganlage wird bereits im Werk passgenau vormontiert. Dies reduziert den Montageaufwand und die Montagekosten in hohem Maße.

I durch optimale Druckluftabreinigung

Während des Betriebes sind aufgrund der kontinuierlichen Filterabreinigung die Filter immer optimal gewartet. Die Filtermontage wird hierbei durch einen Schnappverschluss wesentlich erleichtert.

I vorschriftengerecht

Z.B. im Holzbereich (ATEX-Richtlinien / H3).

Stationäre Absauganlagen

Die stationären Absauganlagen von AL-KO bestehen durch ganz besondere Vorzüge. Ihre Konstruktion bietet nicht nur eine sichere Statik für Vollastbetrieb der Anlage, sondern darüber hinaus ergibt sich eine äußerst gute Wärmeisolierung und Schalldämmung – dies ist energetisch wichtig für die Luftrückführung der gereinigten Luft in den Arbeitsraum. Der modulare Aufbau des AL-KO eco JET und AL-KO profi JET ermöglicht es, dass die Absauganlage weiter „mitwachsen“ kann, wenn der Betrieb vergrößert wird. Jede stationäre Absauganlage von AL-KO kann somit jederzeit ergänzt werden – und dies sehr kostengünstig durch eine besonders einfache und schnelle Montagemöglichkeit der modularen Konstruktion der AL-KO Absauganlagen.





B1
Bauart 1
Geeignet zum Absaugen
brennbarer Stäube der
Staubexplosionsklassen
St 1 und St 2



HQ Geeignet zur Abscheidung
von Holzstaub
Feinstaubgehaltsstufe 3
0,2 mg/m³
erhalten

profi JET Systemfilteranlagen

Mit dem AL-KO Bausteinprogramm profi JET ist es möglich, mit einer überschaubaren Auswahl von diversen Serienbausteinen eine Filteranlage an Ihre speziellen Betriebsgegebenheiten anzupassen. Je nach Anforderung kann eine bestehende Anlage durch das Hinzufügen bzw. Austauschen von Bausteinen erweitert bzw. umgebaut werden. Dadurch wird es möglich, nachträglich sowohl die Luftleistung zu erhöhen als auch die Art der Entsorgung zu verändern.

! Entsorgungsmöglichkeiten

Als Entsorgungsvarianten stehen Abfüllbehälter, Brikettierpressen, Schubböden, Kettenböden, Rundaustragungen bis hin zu Container- bzw. Silobefüllungen über Zellenrad-schleusen zur Verfügung.

! Qualität

Die Serienfertigung der AL-KO Bausteine nach DIN ISO 9001 sichert hierbei eine gleichbleibende Qualität zu einem sehr guten Preis-Leistungs-Verhältnis.

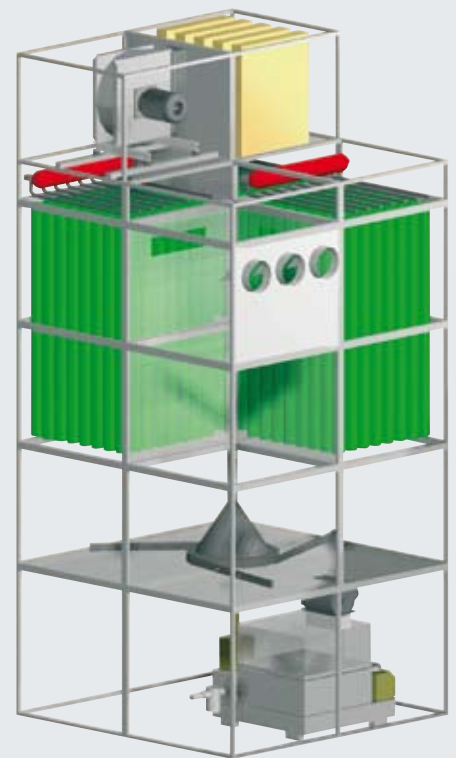

VORTEILE DER PANEELBAUWEISE

! Wärmeschutz

geringe Abkühlung der Rückluft;
mehr Wärmerückführung in den
Arbeitsraum

! Brandschutz

feuerhemmende Zwischenschicht

! Lärmschutz

lärmdämmende Mineralfaser;
Wandstärke 48 mm

! Explosionsschutz



eco JET Kompaktfilteranlagen



Durch den ausgereiften einschaligen Paneelaufbau entsteht eine sichere Statik für Vollastbetrieb der Anlage. Standardisierte Schalldämpfer reduzieren das Geräuschaufkommen auf ein Minimum. Weiter werden in eco JET-Absauganlagen energiesparende Ventilatoren verwendet, was einen energieeffizienten Betrieb ermöglicht und Kosten spart. Die besonders einfache

und schnelle Montagemöglichkeit der eco JET-Absauganlagen ist ein weiterer Pluspunkt dieser Konstruktion. Sollte zu einem späteren Zeitpunkt Bedarf an einer Leistungssteigerung der Anlage bestehen – beispielsweise wenn die Werkstätte zusätzliche Arbeitsplätze erhält, ist das mit eco JET kein Problem. Gesteuert wird die Anlage mit einer frei programmierbaren SPS mit Maschinen-

erkennung. Auch die Steuerung ist selbstverständlich zu einem späteren Zeitpunkt auf Wunsch erweiterbar.

Entsorgungsmöglichkeiten

Ob Spänesammelbehälter oder Entsorgung über eine Zellenradschleuse, Spiralförderer, Schubboden oder Brikettierpresse – der eco JET lässt keinen Wunsch offen.

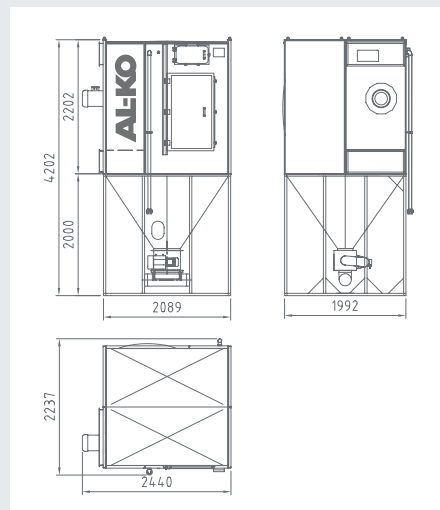

AL-KO eco JET-DUO mit Zellenradschleuse

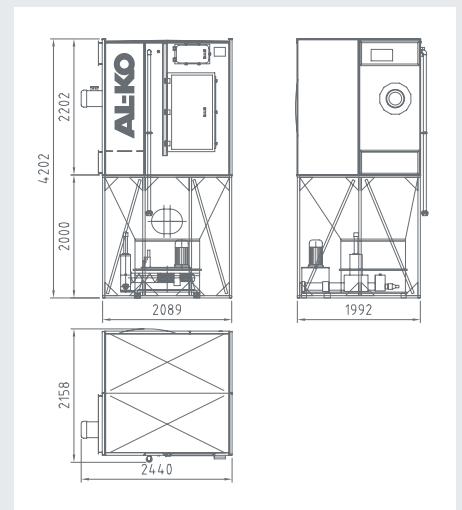

AL-KO eco JET-DUO mit Brikettierpresse

ECO JET

Technische Daten	2 A	3 A-L-XL	4 A-L-XL	5 A-L-XL	6 A-L-XL
Unterdruck	1 900 – 2 650 Pa	3 700 – 4 200 Pa	2 500 – 4 200 Pa	2 100 – 3 700 Pa	2 250 – 3 000 Pa
Motorleistung	4 kW	5,5 – 11 kW	7,5 – 15 kW	11 – 15 kW	11 – 15 kW
Volumenstrom	1 725 – 2 650 m ³ /h	2 500 – 4 200 m ³ /h	6 045 – 10 000 m ³ /h	6 045 – 10 000 m ³ /h	7 770 – 10 000 m ³ /h
Filterfläche	11,5 – 17,3 m ²	23 – 38,8 m ²	28,8 – 58,2 m ²	40,3 – 77,6 m ²	51,8 – 97 m ²
Tiefe x Länge	1 225 x 2 440 mm	1 225 x 2 440 mm	1 225 x 3 084 mm	1 225 x 3 950 mm	1 225 x 4 563 mm
Höhe	3 004 mm A	3 004 mm A	3 004 mm A	3 004 mm A	3 004 mm A
Höhe	3 609 mm A-L	3 609 mm A-L	3 609 mm A-L	3 609 mm A-L	3 609 mm A-L
Höhe	–	4 104 mm A-XL	4 104 mm A-XL	4 104 mm A-XL	4 104 mm A-XL

Entsorgungsmöglichkeiten

Nach einer energieeffizienten und restlosen Absaugung der Stäube und Späne stellt sich die Frage nach der Weiterverwertung bzw. Entsorgung der abgesaugten Materialien. So kann das abgesaugte Holzmaterial klassisch über eine Rundaustragung und eine Zellenradschleuse in Silo-, Container- oder „Big Packs“-Auffangbehälter eingebracht werden.

Weitere Austragungsvarianten wie Kettenförderer, Förderschnecken oder Schubböden sind einsetzbar.

Zur entsprechenden Weiterverwendung des Holzes als Heizmaterial sind sogenannte Brikettierpressen vorgesehen, um direkt nach der Absaugung die abgesaugten Holzreste in handliche Briketts zu pressen.

ZELLENRADSCHLEUSE



Technische Daten		ZRS 440	ZRS 960
Einwurf		250 x 440 mm	250 x 960 mm
Auswurf		208 x 440 mm	208 x 960 mm
Bauhöhe		330 mm	330 mm
Gewicht komplett		70 kg	100 kg
Drehzahl	Zellenrad	4 U/min.	4 U/min.
max. Förderleistung		7 250 L/h	15 500 L/h
Drehzahl	Zellenrad	12 U/min.	12 U/min.
max. Förderleistung		21 750 L/h	47 450 L/h
Temperaturbereich		bis 130 °C	bis 130 °C

Rundaustragung

- I Je nach Anforderung: Austragung über anflanschbare Zellenradschleuse von 960 bzw. 440 mm z.B. über eine Ringleitung in ein Silo bzw. zur direkten Beschickung eines Silos oder über Schneckenaustragung in eine Brikett- presse.
- I Möglichkeit des Pufferns von Materia- lien.

Für die drucklose Austragung stationä- rer Anlagen empfiehlt sich die kompakt gebaute Rundaustragung als Alternative zum Schüttschacht. Das Schüttgut wird über Federstahlpakete von Mitnehmern erfasst und über eine Zellenradschleuse oder Schnecke ausgetragen. Bei dieser Entsorgungsart wird mit einem sehr günstigen Schüttwinkel eine niedrige Bauhöhe erreicht.



Brikettierpresse, Zerkleinerer

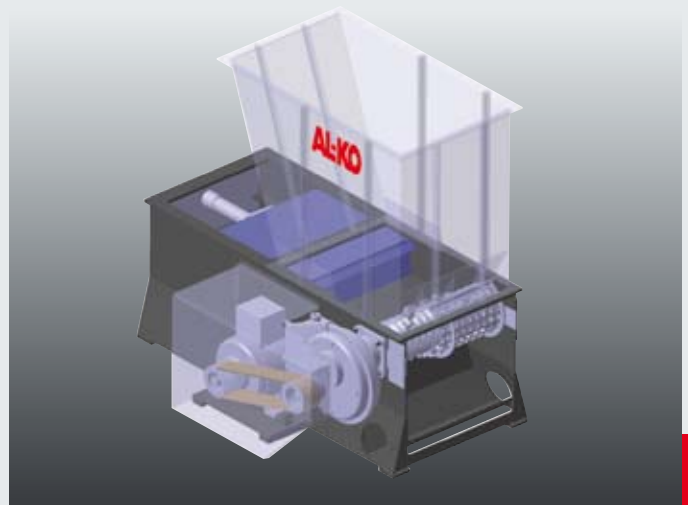
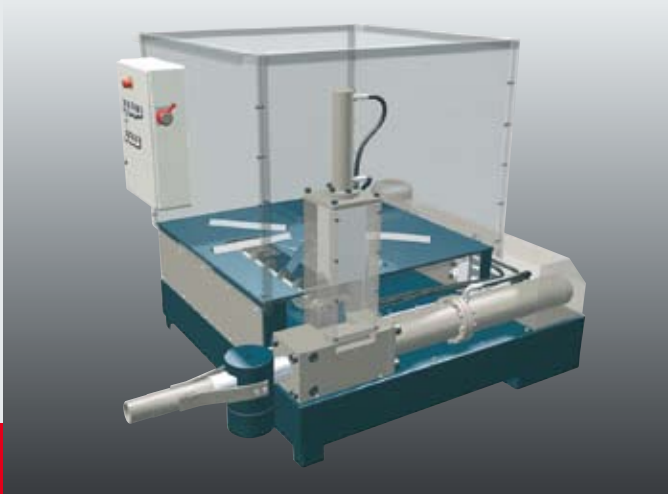

Technische Daten	APC 30/50 S	APC 50/70 S	APV 40	APV 60	APV 80	APV 100	APV 120
Brikettdurchmesser	50 mm	70 mm	50 mm	50 mm	50 mm	60 mm	70 mm
Leistung	30 – 50 kg/h	50 – 70 kg/h	30 – 50 kg/h	60 – 80 kg/h	80 – 100 kg/h	100 – 120 kg/h	120 – 150 kg/h
Motorleistung	5,5 kW	7,5 kW	5,5 kW	7,5 kW	7,5 kW	7,5 kW	7,5 kW
Gewicht	650 kg	750 kg	800 kg	820 kg	870 kg	1 000 kg	1 050 kg

Technische Daten AL-KO Zerkleinerer 630 x 800			
Zufuhröffnung	630 x 800 mm	Kraftbedarf	15 – 18,5 kW
Trichterinhalt	0,6 m ³	Schneidwerkzeuge	30
Rotordurchmesser	260 mm	Siebgrößen	8 – 40 mm
Rotordrehzahl	70 – 90 U/min	Absaugstutzendurchmesser	160 mm
		Gewicht	1 300 kg
		Gesamtlänge	1 737 mm
		Gesamtbreite	1 167 mm
		Gesamthöhe	1 650 mm

Mobile Absauganlagen

Die mobile Absauggeräte-Serie von AL-KO vereint in sich vor allem eine hohe Zuverlässigkeit in der Absaugung von Stäuben und Spänen, leise Betriebsweise und kompakte, platzsparende Bauart. Die hohe Absaugleistung bei niedrigem Schallpegel ist das Resultat einer zielgenauen Weiterentwicklung der mobilen Absauggeräte-Serie von AL-KO. Durch die energetische Optimierung spart der Anwender innerhalb der Nutzungsjahre nicht unerhebliche Energiekosten ein. Die funktionale wie auch gründliche Filterabreinigung AL-KO opti JET erhöht die Filterstandzeiten und erhält die Abscheideleistung über einen langen Zeitraum aufrecht.





BAUGRÖSSEN

Reinluftentstauber

- | AL-KO POWER UNIT 300
- | AL-KO POWER UNIT 250
- | AL-KO POWER UNIT 200
- | AL-KO POWER UNIT 160
- | AL-KO POWER UNIT 140
- | AL-KO POWER UNIT 120
- | AL-KO POWER UNIT 100

Industriestaubsauger

- | JET STREAM

Farbnebelabsaugung

- | COLOUR JET

Rohluftentstauber

- | AAS 6000
- | AAS 5000
- | AAS 4000
- | AAS 3000
- | AAS 2000
- | AAS 1000
- | mobil 200
- | mobil 160
- | mobil 140
- | mobil 125
- | mobil 100

Reinluftentstauber

- | **Reine Luft:** Im Reinluftbereich ist die Luftrückführung in den Raum entscheidend. Diese Zuluft wird von AL-KO Absauggeräten bis auf unter $0,1 \text{ mg/m}^3$ Reststaubgehalt gefiltert.
- | **Niedrige Wartungskosten:** Das AL-KO opti JET[®] Verfahren reinigt regelmäßig das Filtermedium ab, sodass die Filterstandzeit grundsätzlich verlängert wird.
- | **Niedrige Betriebskosten sind AL-KO Kernkompetenz:** Durch 100%-ige Luftrückführung bleibt die Raumwärme erhalten und es werden Heizkosten gespart.
- | **Niedriger Schallpegel:** Das integrierte Schalldämpfungselement in AL-KO Absauggeräten reduziert das Geräuschaufkommen auf ein Minimum.



POWER UNIT 300 for a clean production

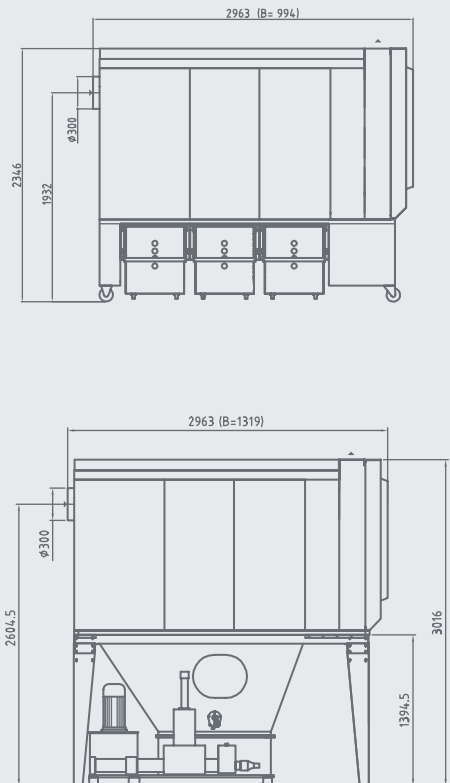

VORTEILE

- | Kompakte Bauweise
- | Hohe Saugleistung
- | Integrierter Vorabscheider
- | BG-geprüft
- | Steuerung erweiterbar
- | 100 % Luftrückführung
- | Universell einsetzbar
- | Optimale Filterabreinigung (auch während des Betriebes)

AL-KO POWER UNIT 300

Technische Daten	300 P	300 P-BP	300 P-ZRS
Ansaugstutzen	300 mm	300 mm	300 mm
Motornennleistung	7,5 kW/3 Ph	7,5 kW/3 Ph	7,5 kW/3 Ph
Spannung	400 V/50 Hz	400 V/50 Hz	400 V/50 Hz
max. Volumenstrom	6000 m ³ /h	6000 m ³ /h	6000 m ³ /h
Nennvolumenstrom*	5089 m ³ /h	5089 m ³ /h	5089 m ³ /h
Unterdruck	2280 Pa	2280 Pa	2280 Pa
Filterfläche	30 m ²	30 m ²	30 m ²
Spänesammelvolumen	3 x 250 L	Brikettierpresse	Zellenradlschleuse
Maße (L/B/H) in mm	2963 x 994 x 2346	2963 x 1319 x 3018	2963 x 1006 x 3016
Brikett-/Zellenradleistung	–	50 – 70 kg/h**	45 000 L/h
Brikettdurchmesser	–	70 mm	–
Gewicht	880 kg	1500 kg	880 kg

* GS-H-07. ** Je nach Material.

Reinluftentstauber

POWER UNIT 250 for a clean production

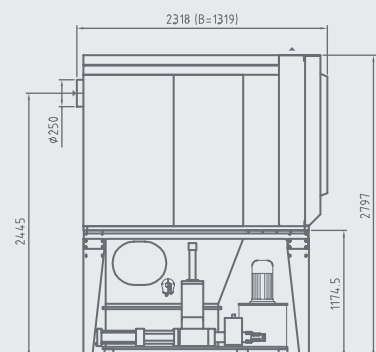
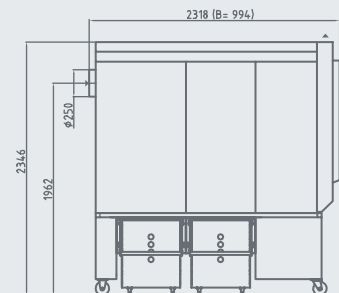

AL-KO POWER UNIT 250

Technische Daten	250 P	250 P-BP	250 P-ZRS
Ansaugstutzen	250 mm	250 mm	250 mm
Motornennleistung	6,5 kW/3 Ph	6,5 kW/3 Ph	6,5 kW/3 Ph
Spannung	400 V/50 Hz	400 V/50 Hz	400 V/50 Hz
max. Volumenstrom	4900 m ³ /h	4900 m ³ /h	4900 m ³ /h
Nennvolumenstrom*	3534 m ³ /h	3534 m ³ /h	3534 m ³ /h
Unterdruck	2740 Pa	2740 Pa	2740 Pa
Filterfläche	22,4 m ²	22,4 m ²	22,4 m ²
Spänesammelvolumen	2 x 250 L	Brikettierpresse	Zellenradschleuse
Maße (L/B/H) in mm	2318 x 994 x 2345	2318 x 1319 x 2797	2318 x 1006 x 2797
Brikett-/Zellenradleistung	–	30 – 50 kg/h**	45000 L/h
Brikettdurchmesser	–	50 mm	–
Gewicht	680 kg	1020 kg	680 kg

* GS-H-07. ** Je nach Material.

POWER UNIT 200
for a clean production



AL-KO POWER UNIT 200

Technische Daten	200 P	200 P-BP
Ansaugstutzen	200 mm	200 mm
Motornennleistung	2,9 kW / 3 Ph	2,9 kW / 3 Ph
Spannung	400 V / 50 Hz	400 V / 50 Hz
max. Volumenstrom	3010 m ³ / h	3010 m ³ / h
Nennvolumenstrom*	2262 m ³ / h	2262 m ³ / h
Unterdruck	2174 Pa	2174 Pa
Filterfläche	13,7 m ²	13,7 m ²
Filterabreinigung	Druckluft	Druckluft
Spänesammelvolumen	2 x 241 L	Brikettierpresse
Maße (L/B/H) in mm	2322 x 830 x 2050	2322 x 1319 x 2336
Brikett-/Zellenradleistung	–	30 – 40 kg/h**
Brikettdurchmesser	–	50 mm
Gewicht	320 kg	950 kg

* GS-H-07. ** Je nach Material.

Reinluftentstauber

POWER UNIT 160
for a clean production



POWER UNIT 140
for a clean production



AL-KO POWER UNIT 160 / 140

Technische Daten	160 P / 160 H	160 K**	140 P / 140 H
Ansaugstutzen	160 mm	160 mm	140 mm
Motornennleistung	2,2 kW/3 Ph	2,2 kW/3 Ph	2,2 kW/3 Ph
Spannung	400 V/50 Hz	400 V/50 Hz	400 V/50 Hz
max. Volumenstrom	2000 m ³ /h	2000 m ³ /h	1600 m ³ /h
Nennvolumenstrom*	1448 m ³ /h	1448 m ³ /h	1108 m ³ /h
Unterdruck	2503 Pa	2503 Pa	2591 Pa
Filterfläche	9 m ²	9 m ²	6,3 m ²
Filterabreinigung	Druckluft/Hand	Druckluft	Druckluft/Hand
Spänesammelvolumen	241 L	241 L	241 L
Maße (L/B/H) in mm	1684 x 830 x 2050	1684 x 830 x 2050	1557 x 830 x 2050
Gewicht	288 kg	308 kg	222 kg

* GS-H-07. ** K – Kompressor integriert

POWER UNIT 120
for a clean production

POWER UNIT 100
for a clean production



AL-KO POWER UNIT 120/100

Technische Daten	120	120 M**	100	100
Ansaugstutzen	120 mm	120 mm	100 mm	100 mm
Motornennleistung	1,5 kW/3 Ph	1,5 kW/3 Ph	1,1 kW/1 Ph	1,5 kW/3 Ph
Spannung	400 V/50 Hz	400 V/50 Hz	230 V/50 Hz	400 V/50 Hz
max. Volumenstrom	1 140 m ³ /h	1 140 m ³ /h	790 m ³ /h	790 m ³ /h
Nennvolumenstrom*	814 m ³ /h	814 m ³ /h	565 m ³ /h	565 m ³ /h
Unterdruck	2 180 Pa	2 180 Pa	2 104 Pa	2 104 Pa
Filterfläche	4,3 m ²	4,3 m ²	3,5 m ²	3,5 m ²
Spänesammelvolumen	ca. 135 L	ca. 135 L	ca. 135 L	ca. 135 L
Maße (L/B/H) in mm	1 178 x 650 x 1 972	1 178 x 650 x 1 972	1 178 x 650 x 1 972	1 178 x 650 x 1 972
Gewicht	ca. 103 kg	ca. 104 kg	ca. 98 kg	ca. 98 kg

*GS-H-07. **M – Version mit automatischer Filterabreinigung und Maschinenerkennung.

Industriestaubsauger

AL-KO bietet Absaugung für alle Größenordnungen und Anwendungen aus einer Hand, so auch die perfekte, handliche Ergänzung unseres mobilen Absaugprogramms: der AL-KO JET STREAM. Mit dem leistungsstarken, beweglichen und kompakten Industriestaubsauger geht die grundsätzliche Reinigung der Werkstätte schnell und leicht von der Hand. Der JET STREAM reinigt dort, wo keine Absauganlagen eingesetzt werden. Der JET STREAM ist ausgeführt gemäß GS-HO-07.

JET STREAM



VORTEILE

- | Staubklasse M
- | Ein- und Ausschaltautomatik
- | Nachlaufautomatik
- | Antistatikausrüstung
- | Vollautomatische Filterabreinigung
- | Staubarme Entsorgung durch Filtersäcke
- | Nass-/Trockensauger
- | Universell einsetzbar
- | Geringes Arbeitsgeräusch

JET STREAM

Technische Daten

Nennmaß	35 mm
Leistungsaufnahme	1200 W/1 Ph
Spannung	230 V/50 Hz
max. Volumenstrom	3180 L/m
max. Unterdruck	210 mbr
Filterfläche	0,55 m ²
Behältervolumen	41 L
Maße (L/B/H) in mm	505x370x640
Gewicht	11 kg

Zubehör: Handwerker- und Gewerbeset (8-teilig).

Gerade im toxischen Bereich ist eine Absaugung unabdingbar. Daher hat sich AL-KO mit einem speziell für die Farbnebelarbeitsplätze entwickelten Absauggerät COLOUR JET diesem Thema angenommen. Durch die mobile Bauart und die steckerfertige Ausführung (Plug&Play) ist der werkraumseitige Einsatz kein Problem. Darüber hinaus hat die AL-KO Absauganlage einen hohen Abscheidungsgrad für eine unbeeinträchtigte Tätigkeit der Mitarbeiter.

COLOUR JET



VORTEILE

- | Kompakte Bauweise, platzsparend
- | Leistungsstark, hohe Absaugleistung, geringe Betriebskosten
- | Wartungsfreundlich, hohe Filterstandzeit
- | Universell einsetzbar, variables Zubehör
- | Hohe Flexibilität
- | Mobile Bauart
- | Absaugtechnik mit Frontblechsystem

COLOUR JET

Technische Daten	Typ 1	Typ 2	Typ 3	Typ 4
Motornennleistung	1,5 kW	0,75/2,1 kW	0,75/2,1 kW	2,2 kW
Motordrehzahl	1 410 min ⁻¹	960/1 430 min ⁻¹	960/1 430 min ⁻¹	1 430 min ⁻¹
Luftmenge	4 600 m ³ /h	6 800 m ³ /h	6 800 m ³ /h	6 800 m ³ /h
Nutzbarer Druck	500 Pa	500 Pa	500 Pa	500 Pa
Maße (B/H/T) in mm	1 025 x 1 437 x 1 214	1 025 x 1 437 x 1 214	1 905 x 1 437 x 1 214	1 905 x 1 437 x 1 214
Breite*	2 000 mm*	2 000 mm*	2 800 mm*	2 900 mm*
Filterfläche	1 m ²	1 m ²	2 m ²	2 m ²
Gewicht	175 kg	176 kg	248 kg	248 kg

* mit aufgeklappten Seitenteilen.

Rohluftentstauber

Ist keine Luftrückführung in den Raum erforderlich, kann die Absaugung auch über sogenannte Rohluftentstauber erfolgen. Diese mobilen Absauggeräte sind getreu der AL-KO Philosophie modular und kompakt aufgebaut sowie äußerst robust in ihrer Konstruktion. Die hohe Absaugleistung wird realisiert durch optimierte Ventilatoren mit hohem Wirkungsgrad.

AAS 6000 – 1000



MOBIL 200 – 100



VORTEILE

- | Universell einsetzbar
- | Besonders robuste Konstruktion
- | Wesentlich reduzierter Staubgehalt
- | Filtersack Kategorie G
- | Top Preis-Leistungs-Verhältnis
- | Hohe Absaugleistung
- | Kurze Montagezeiten durch modularen Aufbau

Optional:
Filterpatrone, Bodenreinigungsset

AAS 6000 – 1000

Technische Daten	6000	5000	4000	3000	2000	1000
Ansaugstutzen	300 mm	250 mm	250 mm	200 mm	160 mm	160 mm
Nennleistung	5 500 m ³ /h	4 500 m ³ /h	3 500 m ³ /h	2 500 m ³ /h	1 500 m ³ /h	1 000 m ³ /h
max. Volumenstrom	7 300 m ³ /h	5 300 m ³ /h	4 300 m ³ /h	3 300 m ³ /h	2 300 m ³ /h	1 800 m ³ /h
max. Unterdruck	2 900 Pa	2 900 Pa	2 900 Pa	2 900 Pa	2 700 Pa	2 700 Pa
Filterfläche	6 x 3 m ²	5 x 3 m ²	4 x 3 m ²	3 x 2,2 m ²	2 x 2,2 m ²	2,2 m ²
Spänesammelvolumen	6 x 175 L	5 x 175 L	4 x 175 L	3 x 175 L	2 x 175 L	175 L
Motorleistung	7,5 kW/400 V	5,5 kW/400 V	4,0 kW/400 V	3,0 kW/400 V	2,2 kW/400 V	2,2 kW/400 V
Maße (L/B/H) in mm	4 500 x 780 x 2 620	3 860 x 780 x 2 620	3 220 x 780 x 2 620	2 480 x 570 x 2 185	1 810 x 570 x 2 185	1 140 x 570 x 2 185
Gewicht	290 kg	265 kg	200 kg	100 kg	65 kg	55 kg

MOBIL 200 – 100

Technische Daten	200	160	140W/140D	125W/125D	100*
Ansaugstutzen	200 mm	160 mm	140 mm	125 mm	100 mm
Motornennleistung	2,2 kW/3 Ph	1,5 kW/3 Ph	1,1 kW/1 Ph/0,75 kW/3 Ph	0,75 kW/1 Ph/0,75 kW/3 Ph	0,75 kW/1 Ph
Spannung	400 V/50 Hz	400 V/50 Hz	1,1/230 V/0,75/400 V**	0,75/230 V/0,75/400 V**	230 V/50 Hz
Volumenstrom	2 500 m ³ /h	2 200 m ³ /h	1 650 m ³ /h	1 350 m ³ /h	865 m ³ /h
Unterdruck	2 700 Pa	2 500 Pa	1 750 Pa	1 600 Pa	1 780 Pa
Filterfläche	3 m ²	2,2 m ²	2,2 m ²	1,6 m ²	1,1 m ²
Spänesammelvolumen	175 L	175 L	175 L	175 L	90 L
Maße (L/B/H) in mm	1 090 x 580 x 2 298	1 090 x 580 x 2 098	1 090 x 580 x 2 098	1 090 x 580 x 2 098	896 x 581 x 1 699
Gewicht	43 kg	40 kg	40 kg	40 kg	25 kg

*Im Lieferumfang sind 2 m Schlauch enthalten. ** 50 Hz. !! Der Einsatz im Holzgewerbe ist in Deutschland nicht erlaubt. !!

Technische Änderungen vorbehalten.

AL-KO THERM GmbH
Hauptstraße 248-250
89343 Jettingen-Scheppach
Telefon (+49) 8225/39-412
Telefax (+49) 8225/39-435
E-Mail absaug.technik@al-ko.de
www.al-ko.de

Ihr Partner vor Ort: